

HMC、JMCシリーズをMMCシリーズに置き換える取付金具です。
MMB、MMCシリーズの表面取付金具としても使用できます。

金具型番	置き換え可能機種	標準価格 (税抜)
F-JM-1	JMC → MMB50, MMC50	¥240
F-HM-1	HMC → MMB75, MMC75, 100	¥540

(表面処理：有色クロメートメッキ)

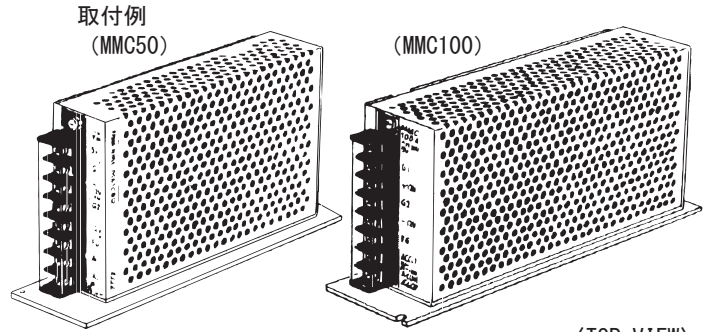

<TOP VIEW>

型番	F-JM-1	F-HM-1
金具の寸法	<p>※材質：SPCC ※板厚：2.0t ※質量：180g max</p>	<p>※材質：SPCC ※板厚：1.6t ※質量：170g max</p>
	<p>※電源本体取付けねじはM4のサラねじをご使用ください。 ねじ長さについては、電源の取扱説明に従い選定ください。</p>	<p>※電源本体取付けねじはM4のねじをご使用ください。 ねじ長さについては、電源の取扱説明に従い選定ください。</p>
取付穴加工寸法	<p>前面 ←</p>	<p>前面 ←</p> <p>又は</p> <p>前面 ←</p>

DINレール対応取付金具

金具型名	適合機種	電源取付ねじ	標準価格(税抜)
FD-A	RMB30A, RMC30A	M3 2本	¥650
FD-B	MMC8A RMB15A, RMC15A	M3 2本	¥650

DINレール
35mm幅対応

外形寸法

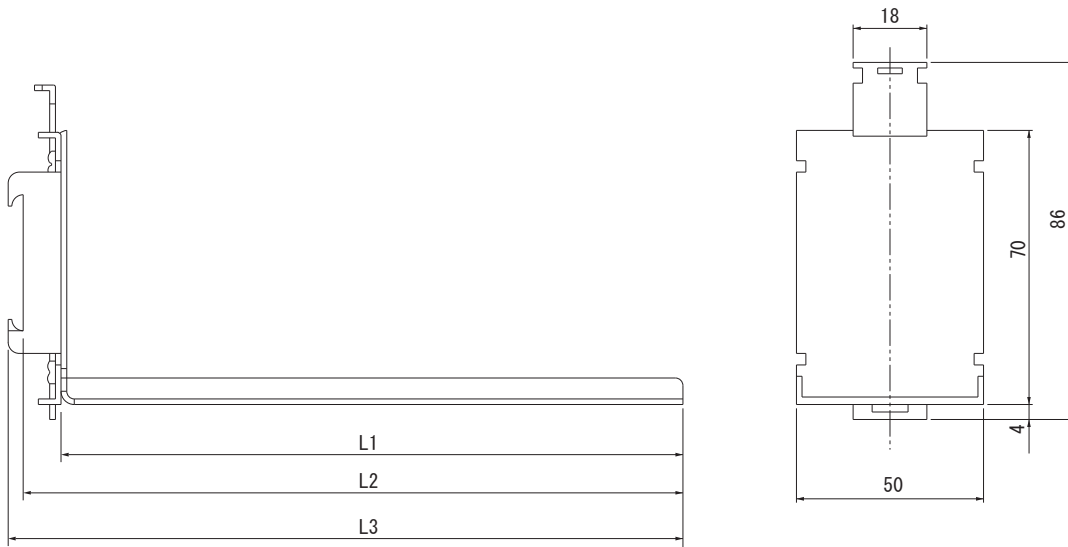

金具型名	L1	L2	L3
FD-A	165	174.5	178.6
FD-B	115	124.5	128.6

- ※材質：SPCC
- ※処理：三価クロメートメッキ
- ※板厚：1.6t
- ※一般公差：±1
- ※質量：FD-A 290g max
FD-B 240g max

DINレール対応取付金具
金具型名：FD-SP

取付例

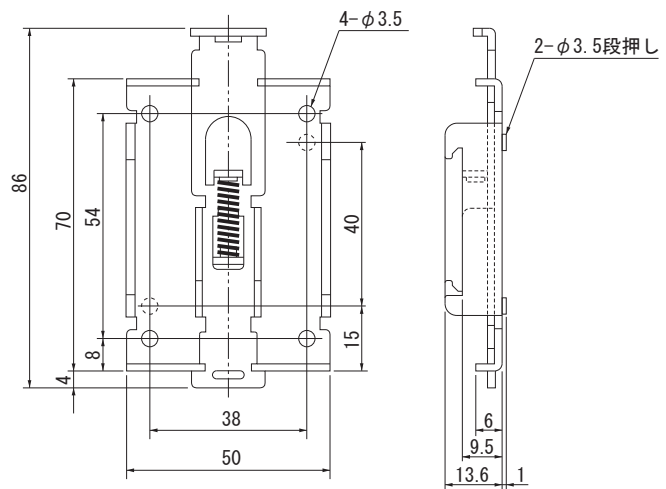
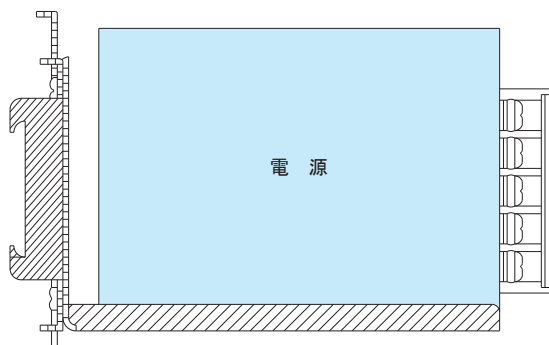

- ※材質：SPCC
- ※処理：三価クロメートメッキ
- ※板厚：1.6t
- ※一般公差：±1
- ※質量：85g max

ハーネス

コネクタ入出力電源のハーネスを用意しています。

MMCシリーズ
PMCシリーズ

適合ハーネス一覧

機種名	ハーネス型番	
	入力側	出力側
MMC8A	H-IN-2 または H-IN-9	H-OU-2
MMC50A	H-IN-1 または H-IN-8	H-OU-4
MMC75B	H-IN-1 または H-IN-8	H-OU-4
MMC100B	H-IN-1 または H-IN-8	H-OU-4

機種名	ハーネス型番		
	入力側	出力側	
PMC15	H-IN-1 または H-IN-8	H-OU-1	
PMC30	H-IN-2 または H-IN-9	H-OU-1	
PMC50	H-IN-2 または H-IN-9	H-OU-4	
PMC75	H-IN-1 または H-IN-8	H-OU-4	
PMC100	H-IN-1 または H-IN-8	H-OU-4	

					標準価格(税抜)																																		
<p>●型番 H-IN-1</p> <p>ハウジング：10-63-3044(モレックス) 接 触 子：08-70-1030 又は 08-70-1031 (モレックス) 質 量：25g max</p>	<p>●形状</p>	<p>●使用電線</p> <table border="1"> <thead> <tr> <th>コネクタピン番号</th> <th>電線型名</th> <th>AWG</th> <th>色</th> <th>長さℓ [mm]</th> </tr> </thead> <tbody> <tr> <td>1</td> <td>UL1015</td> <td>20</td> <td>緑</td> <td>500</td> </tr> <tr> <td>2</td> <td>UL1015</td> <td>20</td> <td>黒</td> <td>500</td> </tr> <tr> <td>3</td> <td colspan="4">あきピン</td> </tr> <tr> <td>4</td> <td>UL1015</td> <td>20</td> <td>白</td> <td>500</td> </tr> </tbody> </table>	コネクタピン番号	電線型名	AWG	色	長さℓ [mm]	1	UL1015	20	緑	500	2	UL1015	20	黒	500	3	あきピン				4	UL1015	20	白	500		¥200										
コネクタピン番号	電線型名	AWG	色	長さℓ [mm]																																			
1	UL1015	20	緑	500																																			
2	UL1015	20	黒	500																																			
3	あきピン																																						
4	UL1015	20	白	500																																			
<p>●型番 H-IN-2</p> <p>ハウジング：10-63-3044(モレックス) 接 触 子：08-70-1030 又は 08-70-1031 (モレックス) 質 量：25g max</p>	<p>●形状</p>	<p>●使用電線</p> <table border="1"> <thead> <tr> <th>コネクタピン番号</th> <th>電線型名</th> <th>AWG</th> <th>色</th> <th>長さℓ [mm]</th> </tr> </thead> <tbody> <tr> <td>1</td> <td>UL1015</td> <td>20</td> <td>緑</td> <td>500</td> </tr> <tr> <td>2</td> <td>UL1015</td> <td>20</td> <td>白</td> <td>500</td> </tr> <tr> <td>3</td> <td colspan="4">あきピン</td> </tr> <tr> <td>4</td> <td>UL1015</td> <td>20</td> <td>黒</td> <td>500</td> </tr> </tbody> </table>	コネクタピン番号	電線型名	AWG	色	長さℓ [mm]	1	UL1015	20	緑	500	2	UL1015	20	白	500	3	あきピン				4	UL1015	20	黒	500		¥200										
コネクタピン番号	電線型名	AWG	色	長さℓ [mm]																																			
1	UL1015	20	緑	500																																			
2	UL1015	20	白	500																																			
3	あきピン																																						
4	UL1015	20	黒	500																																			
<p>●型番 H-IN-8</p> <p>ハウジング：10-63-3044(モレックス) 接 触 子：08-70-1030 又は 08-70-1031 (モレックス) 質 量：25g max</p>	<p>●形状</p>	<p>●使用電線</p> <table border="1"> <thead> <tr> <th>コネクタピン番号</th> <th>電線型名</th> <th>AWG</th> <th>色</th> <th>長さℓ [mm]</th> </tr> </thead> <tbody> <tr> <td>1</td> <td>UL1015</td> <td>20</td> <td>緑 スパイラル</td> <td>500</td> </tr> <tr> <td>2</td> <td>UL1015</td> <td>20</td> <td>黒</td> <td>500</td> </tr> <tr> <td>3</td> <td colspan="4">あきピン</td> </tr> <tr> <td>4</td> <td>UL1015</td> <td>20</td> <td>白</td> <td>500</td> </tr> </tbody> </table>	コネクタピン番号	電線型名	AWG	色	長さℓ [mm]	1	UL1015	20	緑 スパイラル	500	2	UL1015	20	黒	500	3	あきピン				4	UL1015	20	白	500		¥200										
コネクタピン番号	電線型名	AWG	色	長さℓ [mm]																																			
1	UL1015	20	緑 スパイラル	500																																			
2	UL1015	20	黒	500																																			
3	あきピン																																						
4	UL1015	20	白	500																																			
<p>●型番 H-IN-9</p> <p>ハウジング：10-63-3044(モレックス) 接 触 子：08-70-1030 又は 08-70-1031 (モレックス) 質 量：25g max</p>	<p>●形状</p>	<p>●使用電線</p> <table border="1"> <thead> <tr> <th>コネクタピン番号</th> <th>電線型名</th> <th>AWG</th> <th>色</th> <th>長さℓ [mm]</th> </tr> </thead> <tbody> <tr> <td>1</td> <td>UL1015</td> <td>20</td> <td>緑 スパイラル</td> <td>500</td> </tr> <tr> <td>2</td> <td>UL1015</td> <td>20</td> <td>白</td> <td>500</td> </tr> <tr> <td>3</td> <td colspan="4">あきピン</td> </tr> <tr> <td>4</td> <td>UL1015</td> <td>20</td> <td>黒</td> <td>500</td> </tr> </tbody> </table>	コネクタピン番号	電線型名	AWG	色	長さℓ [mm]	1	UL1015	20	緑 スパイラル	500	2	UL1015	20	白	500	3	あきピン				4	UL1015	20	黒	500		¥200										
コネクタピン番号	電線型名	AWG	色	長さℓ [mm]																																			
1	UL1015	20	緑 スパイラル	500																																			
2	UL1015	20	白	500																																			
3	あきピン																																						
4	UL1015	20	黒	500																																			
<p>●型番 H-OU-1</p> <p>ハウジング：10-63-3064(モレックス) 接 触 子：08-70-1030 又は 08-70-1031 (モレックス) 質 量：40g max</p>	<p>●形状</p>	<p>●使用電線</p> <table border="1"> <thead> <tr> <th>コネクタピン番号</th> <th>電線型名</th> <th>AWG</th> <th>色</th> <th>長さℓ [mm]</th> </tr> </thead> <tbody> <tr> <td>1</td> <td colspan="4">あきピン</td> </tr> <tr> <td>2</td> <td>UL1015</td> <td>20</td> <td>黒</td> <td>500</td> </tr> <tr> <td>3</td> <td>UL1015</td> <td>20</td> <td>赤</td> <td>500</td> </tr> <tr> <td>4</td> <td>UL1015</td> <td>20</td> <td>紫</td> <td>500</td> </tr> <tr> <td>5</td> <td>UL1015</td> <td>20</td> <td>灰</td> <td>500</td> </tr> <tr> <td>6</td> <td>UL1015</td> <td>20</td> <td>橙</td> <td>500</td> </tr> </tbody> </table>	コネクタピン番号	電線型名	AWG	色	長さℓ [mm]	1	あきピン				2	UL1015	20	黒	500	3	UL1015	20	赤	500	4	UL1015	20	紫	500	5	UL1015	20	灰	500	6	UL1015	20	橙	500		¥300
コネクタピン番号	電線型名	AWG	色	長さℓ [mm]																																			
1	あきピン																																						
2	UL1015	20	黒	500																																			
3	UL1015	20	赤	500																																			
4	UL1015	20	紫	500																																			
5	UL1015	20	灰	500																																			
6	UL1015	20	橙	500																																			

標準価格(税抜)

●型番

H-OU-2

ハウジング : 09-50-1053 (モレックス)

接 触 子 : 08-70-1030 又は
08-70-1031
(モレックス)

質 量 : 40g max

●形状

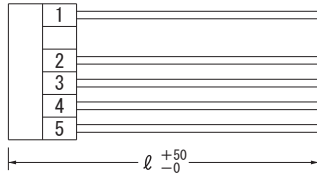

●使用電線

コネクタ ピン番号	電線型名	AWG	色	長さ ℓ [mm]
1	UL1015	20	赤	500
2	UL1015	20	黒	500
3	UL1015	20	橙	500
4	UL1015	20	灰	500
5	UL1015	20	紫	500

¥300

●型番

H-OU-4

ハウジング : 09-50-1103 (モレックス)

接 触 子 : 08-70-1030 又は
08-70-1031
(モレックス)

質 量 : 100g max

●形状

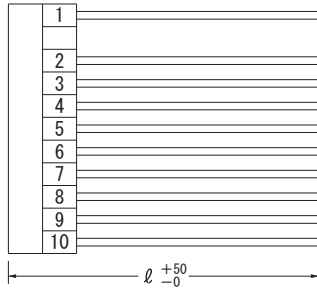

●使用電線

コネクタ ピン番号	電線型名	AWG	色	長さ ℓ [mm]
1	UL1015	18	赤	500
2	UL1015	18	赤	500
3	UL1015	18	黒	500
4	UL1015	18	黒	500
5	UL1015	18	橙	500
6	UL1015	18	橙	500
7	UL1015	18	灰	500
8	UL1015	18	灰	500
9	UL1015	18	紫	500
10	UL1015	18	紫	500

¥500