

## R15A-3 と PBA15F-3R3の仕様比較

項番	項目	R15A-3		PBA15F-3R3	
		仕様	測定条件	仕様	測定条件
1	電圧 [V]	AC85~132 1φ	-	AC85~264 1φ	-
2	周波数 [Hz]	47~440	-	同左	-
3	突入電流 [A]	20typ	ACIN 100V, I <sub>o</sub> =100% (コールドスタート時)	15typ	ACIN 100V, I <sub>o</sub> =100% (コールドスタート時)
4	効率 [%]	68typ	ACIN 100V, I <sub>o</sub> =100%	同左	ACIN 100V, I <sub>o</sub> =100%
5	定格電圧 [V]	3	-	3.3	-
6	定格電流 [A]	3	-	同左	-
7	静的入力変動 [mV]	20max	-	同左	-
8	静的負荷変動 [mV]	40max	-	同左	-
9	周囲温度変動 [mV]	50max	T <sub>a</sub> =0~50°C	同左	T <sub>a</sub> =0~50°C
		60max	T <sub>a</sub> =-10~50°C		
10	リップル [mVp-p]	80max	T <sub>a</sub> =0~50°C	同左	T <sub>a</sub> =0~50°C
		140max	T <sub>a</sub> =-10~0°C		
11	リップルノイズ [mVp-p]	120max	T <sub>a</sub> =0~50°C	同左	T <sub>a</sub> =0~50°C
		160max	T <sub>a</sub> =-10~0°C		
12	過電流保護	定格電流の105%以上で 動作、自動復帰	-	同左	-
13	出力電圧可変範囲 [V]	2.85~3.60	-	同左	-
14	起動時間 [ms]	100max	ACIN 85V, I <sub>o</sub> =100%	200typ	ACIN 100V, I <sub>o</sub> =100% (詳細はカタログ参照)
15	保持時間 [ms]	20typ	ACIN 100V, I <sub>o</sub> =100%	同左	ACIN 100V, I <sub>o</sub> =100%
16	安全規格	UL60950-1	-	UL60950-1, EN60950-1, EN50178	-
		C-UL (CSA 60950-1)		同左	
		電安法準拠		同左	
17	雑音端子電圧	FCC-B, VCCI-B 準拠	-	FCC Part15 classB, VCCI-B, CISPR22-B, EN55011-B, EN55022-B 準拠	-
18	CEマーキング	-	-	LVD	-
19	外形寸法 [W×H×D]	30×69×84	端子台および ねじは含まず	31×78×85	端子台および ねじは含まず
20	標準価格	¥3,300		¥3,100	

※詳細は仕様・取扱説明書をご確認ください

## R15A-5 と PBA15F-5、PLA15F-5の仕様比較

項番	項目	R15A-5		PBA15F-5		PLA15F-5	
		仕様	測定条件	仕様	測定条件	仕様	測定条件
1	電圧 [V]	AC85~132 1φ	-	AC85~264 1φ	-	AC85~264 1φ	-
2	周波数 [Hz]	47~440	-	47~440	-	47~63	-
3	突入電流 [A]	20typ	ACIN 100V, Io=100% (コールドスタート時)	15typ	ACIN 100V, Io=100% (コールドスタート時)	16typ	ACIN 115V, Io=100% (コールドスタート時)
4	効率 [%]	72typ	ACIN 100V, Io=100%	74typ	ACIN 100V, Io=100%	73.5typ	ACIN 115V, Io=100%
5	定格電圧 [V]	5	-	同左	-	同左	-
6	定格電流 [A]	3	-	3	-	3	ACIN85~115V時 出力デレージング必要
7	静的入力変動 [mV]	20max	-	20max	-	20max	ACIN 115~264V
8	静的負荷変動 [mV]	40max	-	同左	-	同左	-
9	周囲温度変動 [mV]	50max	Ta=0~50°C	同左	Ta=0~50°C	同左	Ta=0~50°C
		60max	Ta=-10~50°C	同左	Ta=-10~50°C	同左	Ta=-10~50°C
10	リップル [mVp-p]	80max	Ta=0~50°C	同左	Ta=0~50°C	同左	Ta=0~50°C *1
		140max	Ta=-10~0°C	同左	Ta=-10~0°C	同左	Ta=-10~0°C *1
11	リップルノイズ [mVp-p]	120max	Ta=0~50°C	同左	Ta=0~50°C	同左	Ta=0~50°C *1
		160max	Ta=-10~0°C	同左	Ta=-10~0°C	同左	Ta=-10~0°C *1
12	過電流保護	定格電流の105%以上で 動作、自動復帰	-	同左	-	同左	-
13	出力電圧可変範囲 [V]	4.50~5.50	-	同左	-	同左	-
14	起動時間 [ms]	100max	ACIN 85V, Io=100%	200typ	ACIN 100V, Io=100% (詳細はカタログ参照)	200typ	ACIN 115V, Io=100%
15	保持時間 [ms]	20typ	ACIN 100V, Io=100%	20typ	ACIN 100V, Io=100%	20typ	ACIN 115V, Io=100%
16	安全規格	UL60950-1	-	UL60950-1, EN60950-1, EN50178	-	UL60950-1, EN60950-1, EN50178, UL508	UL508は-Jオプション除く
		C-UL (CSA 60950-1)		同左		同左	
		電安法準拠		同左		同左	
17	雑音端子電圧	FCC-B, VCCI-B 準拠	-	FCC Part15 classB, VCCI-B, CISPR22-B, EN55011-B, EN55022-B 準拠	-	FCC-B, VCCI-B, CISPR22-B, EN55011-B, EN55022-B 準拠	-
18	CEマーキング	-	-	LVD	-	LVD	-
19	外形寸法 [W×H×D] [mm]	30×69×84	端子台および ねじは含まず	31×78×85	端子台および ねじは含まず	38×80×73	端子台および ねじは含まず
20	標準価格	¥3,300		¥3,100		¥1,550	

※詳細は仕様・取扱説明書をご確認ください

\*1軽負荷時の仕様については、別途仕様書をご確認ください

## R15A-9 と PBA15F-9の仕様比較

項番	項目	R15A-9		PBA15F-9	
		仕様	測定条件	仕様	測定条件
1	電圧 [V]	AC85~132 1φ	-	AC85~264 1φ	-
2	周波数 [Hz]	47~440	-	同左	-
3	突入電流 [A]	20typ	ACIN 100V, I <sub>o</sub> =100% (コールドスタート時)	15typ	ACIN 100V, I <sub>o</sub> =100% (コールドスタート時)
4	効率 [%]	73typ	ACIN 100V, I <sub>o</sub> =100%	75typ	ACIN 100V, I <sub>o</sub> =100%
5	定格電圧 [V]	9	-	同左	-
6	定格電流 [A]	1.7	-	同左	-
7	静的入力変動 [mV]	36max	-	同左	-
8	静的負荷変動 [mV]	100max	-	同左	-
9	周囲温度変動 [mV]	90max	T <sub>a</sub> =0~50°C	同左	T <sub>a</sub> =0~50°C
		120max	T <sub>a</sub> =-10~50°C		
10	リップル [mVp-p]	120max	T <sub>a</sub> =0~50°C	同左	T <sub>a</sub> =0~50°C
		160max	T <sub>a</sub> =-10~0°C		
11	リップルノイズ [mVp-p]	150max	T <sub>a</sub> =0~50°C	同左	T <sub>a</sub> =0~50°C
		180max	T <sub>a</sub> =-10~0°C		
12	過電流保護	定格電流の105%以上で 動作、自動復帰	-	同左	-
13	出力電圧可変範囲 [V]	8.1~9.9	-	7.5~10.0	-
14	起動時間 [ms]	100max	ACIN 85V, I <sub>o</sub> =100%	200typ	ACIN 100V, I <sub>o</sub> =100% (詳細はカタログ参照)
15	保持時間 [ms]	20typ	ACIN 100V, I <sub>o</sub> =100%	同左	ACIN 100V, I <sub>o</sub> =100%
16	安全規格	UL60950-1	-	UL60950-1, EN60950-1, EN50178	-
		C-UL (CSA 60950-1)		同左	
		電安法準拠		同左	
17	雑音端子電圧	FCC-B, VCCI-B 準拠	-	FCC Part15 classB, VCCI-B, CISPR22-B, EN55011-B, EN55022-B 準拠	-
18	CEマーキング	-	-	LVD	-
19	外形寸法 [W×H×D]	30×69×84	端子台および ねじは含まず	31×78×85	端子台および ねじは含まず
20	標準価格	¥3,300		¥3,100	

※詳細は仕様・取扱説明書をご確認ください

## R15A-12 と PBA15F-12、PLA15F-12の仕様比較

項番	項目	R15A-12		PBA15F-12		PLA15F-12	
		仕様	測定条件	仕様	測定条件	仕様	測定条件
1	電圧 [V]	AC85~132 1φ	-	AC85~264 1φ	-	AC85~264 1φ	-
2	周波数 [Hz]	47~440	-	47~440	-	47~63	-
3	突入電流 [A]	20typ	ACIN 100V, I <sub>o</sub> =100% (コールドスタート時)	15typ	ACIN 100V, I <sub>o</sub> =100% (コールドスタート時)	16typ	ACIN 115V, I <sub>o</sub> =100% (コールドスタート時)
4	効率 [%]	75typ	ACIN 100V, I <sub>o</sub> =100%	75typ	ACIN 100V, I <sub>o</sub> =100%	77typ	ACIN 115V, I <sub>o</sub> =100%
5	定格電圧 [V]	12	-	同左	-	同左	-
6	定格電流 [A]	1.3	-	1.3	-	1.3	ACIN85~115V時 出力デレレーティング必要
7	静的入力変動 [mV]	48max	-	48max	-	48max	ACIN 115~264V
8	静的負荷変動 [mV]	100max	-	同左	-	同左	-
9	周囲温度変動 [mV]	120max	T <sub>a</sub> =0~50°C	同左	T <sub>a</sub> =0~50°C	同左	T <sub>a</sub> =0~50°C
		150max	T <sub>a</sub> =-10~50°C	同左	T <sub>a</sub> =-10~50°C	同左	T <sub>a</sub> =-10~50°C
10	リップル [mVp-p]	120max	T <sub>a</sub> =0~50°C	同左	T <sub>a</sub> =0~50°C	同左	T <sub>a</sub> =0~50°C *1
		160max	T <sub>a</sub> =-10~0°C	同左	T <sub>a</sub> =-10~0°C	同左	T <sub>a</sub> =-10~0°C *1
11	リップルノイズ [mVp-p]	150max	T <sub>a</sub> =0~50°C	同左	T <sub>a</sub> =0~50°C	同左	T <sub>a</sub> =0~50°C *1
		180max	T <sub>a</sub> =-10~0°C	同左	T <sub>a</sub> =-10~0°C	同左	T <sub>a</sub> =-10~0°C *1
12	過電流保護	定格電流の105%以上で 動作、自動復帰	-	同左	-	同左	-
13	出力電圧可変範囲 [V]	10.8~13.2	-	10.0~13.2	-	10.8~13.2	-
14	起動時間 [ms]	100max	ACIN 85V, I <sub>o</sub> =100%	200typ	ACIN 100V, I <sub>o</sub> =100% (詳細はカタログ参照)	200typ	ACIN 115V, I <sub>o</sub> =100%
15	保持時間 [ms]	20typ	ACIN 100V, I <sub>o</sub> =100%	20typ	ACIN 100V, I <sub>o</sub> =100%	20typ	ACIN 115V, I <sub>o</sub> =100%
16	安全規格	UL60950-1	-	UL60950-1, EN60950-1, EN50178	-	UL60950-1, EN60950-1, EN50178, UL508	UL508は-Jオプション除く
		C-UL (CSA 60950-1)		同左		同左	
		電安法準拠		同左		同左	
17	雑音端子電圧	FCC-B, VCCI-B 準拠	-	FCC Part15 classB, VCCI-B, CISPR22-B, EN55011-B, EN55022-B 準拠	-	FCC-B, VCCI-B, CISPR22-B, EN55011-B, EN55022-B 準拠	-
18	CEマーキング	-	-	LVD	-	LVD	-
19	外形寸法 [W×H×D] [mm]	30×69×84	端子台および ねじは含まず	31×78×85	端子台および ねじは含まず	38×80×73	端子台および ねじは含まず
20	標準価格	¥3,300		¥3,100		¥1,550	

※詳細は仕様・取扱説明書をご確認ください  
 \*1軽負荷時の仕様については、別途仕様書をご確認ください

## R15A-15 と PBA15F-15、PLA15F-15の仕様比較

項番	項目	R15A-15		PBA15F-15		PLA15F-15	
		仕様	測定条件	仕様	測定条件	仕様	測定条件
1	電圧 [V]	AC85~132 1φ	-	AC85~264 1φ	-	AC85~264 1φ	-
2	周波数 [Hz]	47~440	-	47~440	-	47~63	-
3	突入電流 [A]	20typ	ACIN 100V, I <sub>o</sub> =100% (コールドスタート時)	15typ	ACIN 100V, I <sub>o</sub> =100% (コールドスタート時)	16typ	ACIN 115V, I <sub>o</sub> =100% (コールドスタート時)
4	効率 [%]	75typ	ACIN 100V, I <sub>o</sub> =100%	77typ	ACIN 100V, I <sub>o</sub> =100%	78.5typ	ACIN 115V, I <sub>o</sub> =100%
5	定格電圧 [V]	15	-	同左	-	同左	-
6	定格電流 [A]	1	-	1	-	1	ACIN85~115V時 出力デレギュレーション必要
7	静的入力変動 [mV]	60max	-	60max	-	60max	ACIN 115~264V
8	静的負荷変動 [mV]	120max	-	同左	-	同左	-
9	周囲温度変動 [mV]	150max	T <sub>a</sub> =0~50°C	同左	T <sub>a</sub> =0~50°C	同左	T <sub>a</sub> =0~50°C
		180max	T <sub>a</sub> =-10~50°C	同左	T <sub>a</sub> =-10~50°C	同左	T <sub>a</sub> =-10~50°C
10	リップル [mVp-p]	120max	T <sub>a</sub> =0~50°C	同左	T <sub>a</sub> =0~50°C	同左	T <sub>a</sub> =0~50°C *1
		160max	T <sub>a</sub> =-10~0°C	同左	T <sub>a</sub> =-10~0°C	同左	T <sub>a</sub> =-10~0°C *1
11	リップルノイズ [mVp-p]	150max	T <sub>a</sub> =0~50°C	同左	T <sub>a</sub> =0~50°C	同左	T <sub>a</sub> =0~50°C *1
		180max	T <sub>a</sub> =-10~0°C	同左	T <sub>a</sub> =-10~0°C	同左	T <sub>a</sub> =-10~0°C *1
12	過電流保護	定格電流の105%以上で 動作、自動復帰	-	同左	-	同左	-
13	出力電圧可変範囲 [V]	13.5~16.5	-	13.2~18.0	-	13.5~16.5	-
14	起動時間 [ms]	100max	ACIN 85V, I <sub>o</sub> =100%	200typ	ACIN 100V, I <sub>o</sub> =100% (詳細はカタログ参照)	200typ	ACIN 115V, I <sub>o</sub> =100%
15	保持時間 [ms]	20typ	ACIN 100V, I <sub>o</sub> =100%	20typ	ACIN 100V, I <sub>o</sub> =100%	20typ	ACIN 115V, I <sub>o</sub> =100%
16	安全規格	UL60950-1	-	UL60950-1, EN60950-1, EN50178	-	UL60950-1, EN60950-1, EN50178, UL508	UL508は-Jオプション除く
		C-UL (CSA 60950-1)		同左		同左	
		電安法準拠		同左		同左	
17	雑音端子電圧	FCC-B, VCCI-B 準拠	-	FCC Part15 classB, VCCI-B, CISPR22-B, EN55011-B, EN55022-B 準拠	-	FCC-B, VCCI-B, CISPR22-B, EN55011-B, EN55022-B 準拠	-
18	CEマーキング	-	-	LVD	-	LVD	-
19	外形寸法 [W×H×D] [mm]	30×69×84	端子台および ねじは含まず	31×78×85	端子台および ねじは含まず	38×80×73	端子台および ねじは含まず
20	標準価格	¥3,300		¥3,100		¥1,550	

※詳細は仕様・取扱説明書をご確認ください  
 \*1軽負荷時の仕様については、別途仕様書をご確認ください

## R15A-18 と PBA15F-15の仕様比較

項番	項目	R15A-18		PBA15F-15	
		仕様	測定条件	仕様	測定条件
1	電圧 [V]	AC85~132 1φ	-	AC85~264 1φ	-
2	周波数 [Hz]	47~440	-	同左	-
3	突入電流 [A]	20typ	ACIN 100V, I <sub>o</sub> =100% (コールドスタート時)	15typ	ACIN 100V, I <sub>o</sub> =100% (コールドスタート時)
4	効率 [%]	76typ	ACIN 100V, I <sub>o</sub> =100%	77typ	ACIN 100V, I <sub>o</sub> =100%
5	定格電圧 [V]	18	-	15 *1	-
6	定格電流 [A]	0.85	-	1 *1	-
7	静的入力変動 [mV]	72max	-	60max	-
8	静的負荷変動 [mV]	120max	-	同左	-
9	周囲温度変動 [mV]	180max	T <sub>a</sub> =0~50°C	150max	T <sub>a</sub> =0~50°C
		200max	T <sub>a</sub> =-10~50°C	180max	T <sub>a</sub> =-10~50°C
10	リップル [mVp-p]	120max	T <sub>a</sub> =0~50°C	同左	T <sub>a</sub> =0~50°C
		160max	T <sub>a</sub> =-10~0°C	同左	T <sub>a</sub> =-10~0°C
11	リップルノイズ [mVp-p]	150max	T <sub>a</sub> =0~50°C	同左	T <sub>a</sub> =0~50°C
		180max	T <sub>a</sub> =-10~0°C	同左	T <sub>a</sub> =-10~0°C
12	過電流保護	定格電流の105%以上で 動作、自動復帰	-	同左	-
13	出力電圧可変範囲 [V]	16.2~19.8	-	13.2~18.0	-
14	起動時間 [ms]	100max	ACIN 85V, I <sub>o</sub> =100%	200typ	ACIN 100V, I <sub>o</sub> =100% (詳細はカタログ参照)
15	保持時間 [ms]	20typ	ACIN 100V, I <sub>o</sub> =100%	同左	ACIN 100V, I <sub>o</sub> =100%
16	安全規格	UL60950-1	-	UL60950-1, EN60950-1, EN50178	-
		C-UL (CSA 60950-1)		同左	
		電安法準拠		同左	
17	雑音端子電圧	FCC-B, VCCI-B 準拠	-	FCC Part15 classB, VCCI-B, CISPR22-B, EN55011-B, EN55022-B 準拠	-
18	CEマーキング	-	-	LVD	-
19	外形寸法 [W×H×D] [mm]	30×69×84	端子台および ねじは含まず	31×78×85	端子台および ねじは含まず
20	標準価格	¥3,300		¥3,100	

※詳細は仕様・取扱説明書をご確認ください

\*1 ボリュームで出力可変(13.2~18.0V)

出力電圧18V時、定格電流0.83A

## R15A-24 と PBA15F-24、PLA15F-24の仕様比較

項番	項目	R15A-24		PBA15F-24		PLA15F-24	
		仕様	測定条件	仕様	測定条件	仕様	測定条件
1	電圧 [V]	AC85~132 1φ	-	AC85~264 1φ	-	AC85~264 1φ	-
2	周波数 [Hz]	47~440	-	47~440	-	47~63	-
3	突入電流 [A]	20typ	ACIN 100V, Io=100% (コールドスタート時)	15typ	ACIN 100V, Io=100% (コールドスタート時)	16typ	ACIN 115V, Io=100% (コールドスタート時)
4	効率 [%]	78typ	ACIN 100V, Io=100%	75typ	ACIN 100V, Io=100%	79typ	ACIN 115V, Io=100%
5	定格電圧 [V]	24	-	同左	-	同左	-
6	定格電流 [A]	0.7	-	0.7	-	0.7	ACIN85~115V時 出力デレレーティング必要
7	静的入力変動 [mV]	96max	-	96max	-	96max	ACIN 115~264V
8	静的負荷変動 [mV]	150max	-	同左	-	同左	-
9	周囲温度変動 [mV]	240max	Ta=0~50°C	同左	Ta=0~50°C	同左	Ta=0~50°C
		290max	Ta=-10~50°C	同左	Ta=-10~50°C	同左	Ta=-10~50°C
10	リップル [mVp-p]	120max	Ta=0~50°C	同左	Ta=0~50°C	同左	Ta=0~50°C *1
		160max	Ta=-10~0°C	同左	Ta=-10~0°C	同左	Ta=-10~0°C *1
11	リップルノイズ [mVp-p]	150max	Ta=0~50°C	同左	Ta=0~50°C	同左	Ta=0~50°C *1
		180max	Ta=-10~0°C	同左	Ta=-10~0°C	同左	Ta=-10~0°C *1
12	過電流保護	定格電流の105%以上で 動作、自動復帰	-	同左	-	同左	-
13	出力電圧可変範囲 [V]	21.6~26.4	-	19.2~27.0	-	21.6~26.4	-
14	起動時間 [ms]	100max	ACIN 85V, Io=100%	200typ	ACIN 100V, Io=100% (詳細はカタログ参照)	200typ	ACIN 115V, Io=100%
15	保持時間 [ms]	20typ	ACIN 100V, Io=100%	20typ	ACIN 100V, Io=100%	20typ	ACIN 115V, Io=100%
16	安全規格	UL60950-1	-	UL60950-1, EN60950-1, EN50178	-	UL60950-1, EN60950-1, EN50178, UL508	UL508は-Jオプション除く
		C-UL (CSA 60950-1)		同左		同左	
		電安法準拠		同左		同左	
17	雑音端子電圧	FCC-B, VCCI-B 準拠	-	FCC Part15 classB, VCCI-B, CISPR22-B, EN55011-B, EN55022-B 準拠	-	FCC-B, VCCI-B, CISPR22-B, EN55011-B, EN55022-B 準拠	-
18	CEマーキング	-	-	LVD	-	LVD	-
19	外形寸法 [W×H×D] [mm]	30×69×84	端子台および ねじは含まず	31×78×85	端子台および ねじは含まず	38×80×73	端子台および ねじは含まず
20	標準価格	¥3,300		¥3,100		¥1,550	

※詳細は仕様・取扱説明書をご確認ください  
 \*1軽負荷時の仕様については、別途仕様書をご確認ください

## R15A と PBA15F, PLA15F の外形比較

### 《外形寸法・取付け寸法》

#### 【R15A外形図】

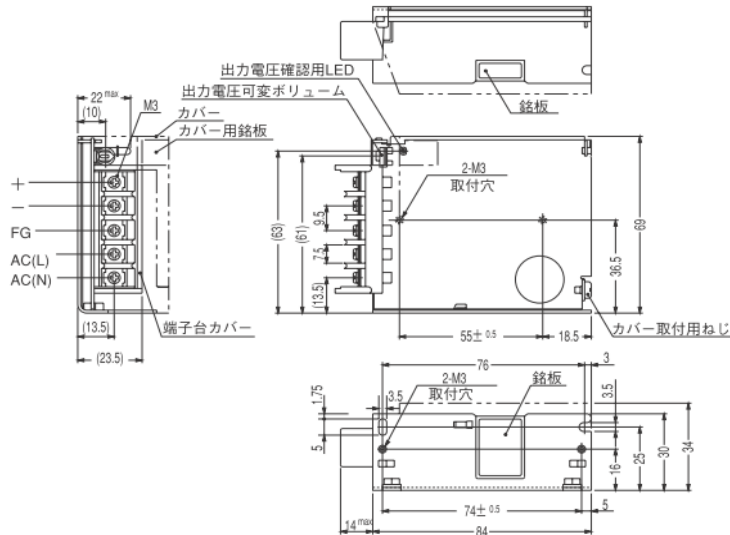

※質量: 200g以下(カバーは含まず)  
 ※カバーはオプション (表面処理: 亜鉛メッキ)  
 ※一般公差: ±1  
 ※電源取付穴締め付けトルク: 0.6N・m(6.3kgf・cm) max

#### 【PBA15F外形図】

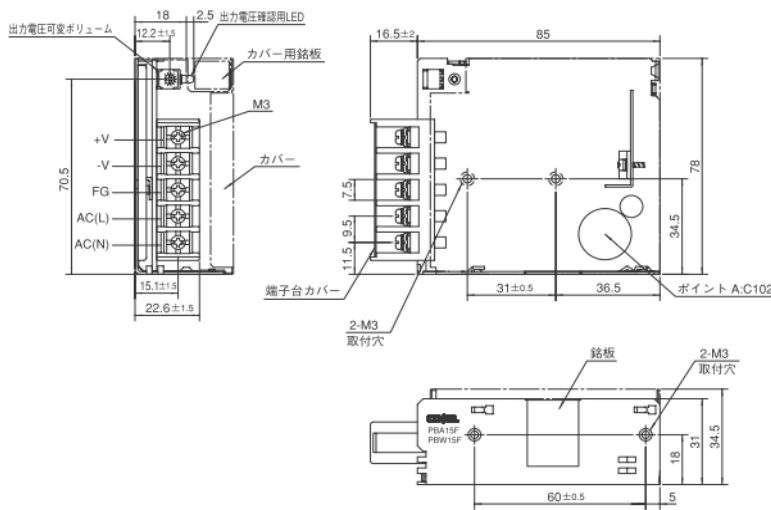

※ 公差: ±1  
 ※ 質量: 200g 以下(カバーは含まず)  
 ※ 基板材質/厚さ: CEM-3 / 1.6mm  
 ※ シャーン材質: 電気亜鉛メッキ銅板  
 ※ 単位: mm  
 ※ シャーン締め付けトルク: 0.6N・m(6.3kgf・cm)max  
 ※ 端子台締め付けトルク: M3:0.8N・m(8.5kgf・cm)max  
 ※ 筐体の安全アース接続は、取付穴(M3)2箇所で行ってください。

#### 【PLA15F外形図】

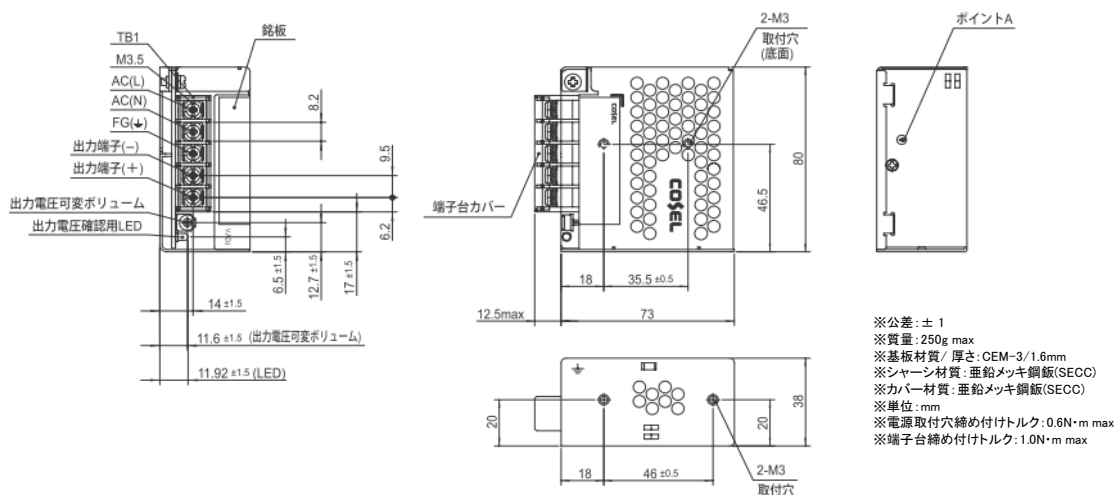

※公差: ±1  
 ※質量: 250g max  
 ※基板材質/厚さ: CEM-3/1.6mm  
 ※シャーン材質: 亜鉛メッキ銅板(SECC)  
 ※カバー材質: 亜鉛メッキ銅板(SECC)  
 ※単位: mm  
 ※電源取付穴締め付けトルク: 0.6N・m max  
 ※端子台締め付けトルク: 1.0N・m max